

T-43 PRO vákuová balička

Užívateľská príručka

Tento spotrebič je špeciálne navrhnutý pre vákuové balenie potravín, preto výrobca nenesie zodpovednosť za použitia, ktoré nezodpovedajú ich určené použitiu. Zariadenie je špeciálne navrhnuté pre vákuové balenie potravín. Neodporúča sa používať ho na iné účely, než na ktoré je určený. Akékoľvek iné zneužitie zneplatní záruku (podmienky nájdete v záručnom liste pripojenom k zariadeniu), môže poškodiť časti zariadenia a spôsobiť nevhodnosť zariadenia na plánované používanie. F.A.C.E.M. - TRE SPADE - nepreberá žiadnu zodpovednosť za neúplný alebo nesprávny preklad týchto pokynov.



DÔLEŽITÉ

- Pred použitím zariadenia si prečítajte tieto pokyny. Postupujte podľa pokynov a odložte ho pre budúce použitie.
 - Pracovné prostredie by malo byť upratané a čisté.
 - Udržujte deti mimo pracovný priestor.
 - Vákuovú zväračku používajte iba na určený účel. Použitie na iné účely ako vákuové balenie zruší platnosť záruky (podmienky pozri podmienky v záručnom liste pripojenom k zariadeniu) a môže byť aj nebezpečné.
 - Nepreťažujte zariadenie. Zaobchádzajte so zariadením opatrne.
 - Umiestnite zariadenie na stabilný a bezpečný povrch. Pád zariadenia môže spôsobiť vážne poškodenie.
 - Do vriec nedávajte tekuté jedlo ani iné látky. Nedodržanie týchto pokynov bude mať za následok neuzatvorenia vaku a poškodenie vákuového baliaceho stroja. K skladovaniu tekutých potravín používajte univerzálny fľašu so špeciálnym vákuovým ventilom.
 - Na balenie potravín s vysokým obsahom tekutín použite univerzálne sklenenú fľašu. Použite ventil, ako je znázornené nižšie.
 - Zvyšné kvapalina odsatá zo sáčkov vstupuje do odnímateľnej vaničky sacej komory. Vaničku možno vybrať a umyť (NE V UMÝVAČKE).
 - Pred každou operáciou sa uistite, že v blízkosti zväracie tyče (10) nie sú žiadne cudzie predmety (nože, nástroje atď.).
 - Pred prevádzkaním akýchkoľvek prác (napr. Čistenie, kontrola zabalených výrobkov, kontrola správnej montáže atď.) Vypnite spotrebič a vytiahnite zástrčku zo zásuvky (1), aby nedošlo k neočakávanému spusteniu spotrebiča. zabrániť neočakávanému spusteniu. To isté urobte, keď sa zariadenie nepoužíva.
- Skontrolujte, či sieťové napätie a frekvencia zodpovedajú hodnotám uvedeným na prístroji a že zástrčka zodpovedá odoberanému prúdu.
 - Používajte iba originálne príslušenstvo a dielce.
 - Toto je elektrický spotrebič. Nikdy neponárajte do vody. Nikdy nevystavujte zariadenie prúdom vody.
 - Nikdy neodpájajte sieťovú zástrčku ťahaním za napájací kábel (1)
 - Použitá zásuvka musí byť uzemnená a sieť musí mať automatický istič (automatické vypnutie).
 - Nechajte spotrebič opraviť kvalifikovaným technikom, autorizovaným výrobcom.
 - Ak je napájací kábel poškodený, musí ho vymeniť výrobca, jeho servisný zástupca alebo podobne kvalifikované osoby, aby sa predišlo nebezpečenstvu.
 - Spotrebič nesmú používať osoby (vrátane detí) so zníženými fyzickými, zmyslovými alebo duševnými schopnosťami alebo s nedostatkom skúseností a znalostí, pokiaľ nie sú pod dohľadom alebo nie sú poučené o používaní spotrebiča osobou zodpovednou za ich bezpečnosť.
 - UPOZORNENIE: Aby ste znížili riziko náhodného zapnutie ističe, nepoužívajte toto zariadenie s externým ovládačom, časovačom alebo sa nepripájajte k obvodu, ktorý je pravidelne zapína a vypína.

Návod na použitie a údržbu



Vákuovú balíka by mal súčasne obsluhovať iba jedna osoba.

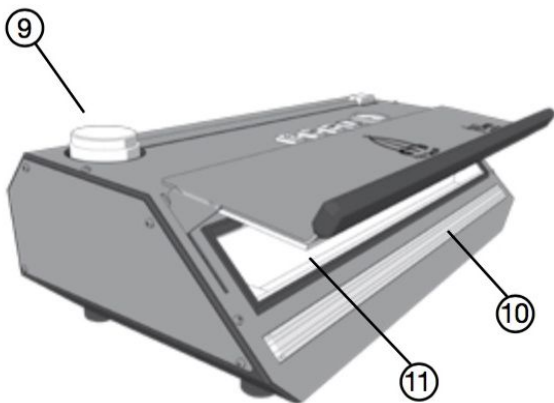
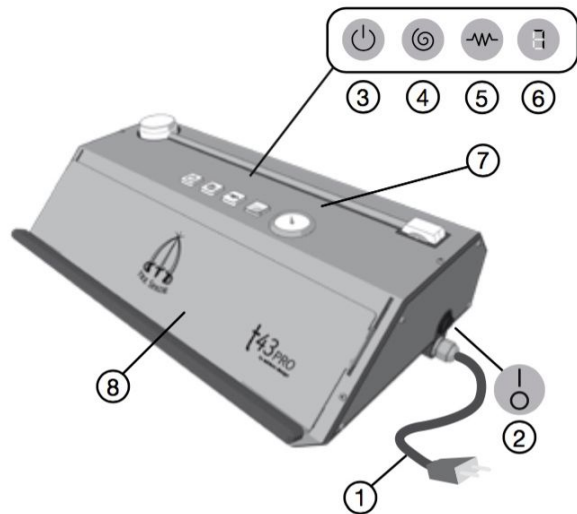

OBSAH BALENIA

TAKAJE T-43 VÁKUOVÁ BALIČKA

1. NAPÁJACÍ KÁBEL
2. TLAČIDLO ZAPNUTIE
3. Tlačidlo zapnutia / vypnutia POHOTOVOSTI
4. TLAČIDLO ČERPADLÁ - SACIA
5. TLAČIDLO SPÁJKOVANIE - SPÁJKOVANIE
6. DISPLEJ
7. VÁKUOVÝ MERAČ
8. POHYBLIVÝ KRYT
9. ROZŠÍRENIE SACIA HLAVY
10. SPÁJKOVACIA TYČ
11. KOMORA ZNÍŽENIE TLAKU

ĎALŠIE KOMPONENTY

12. VÁKUOVÉ TAŠKY
13. BALÍČEK VENTILU TAKAJE
14. SPOJKA VENTILU TAKAJE
15. ZATVÁRACIE SVORKA

10X



12

2X



13



14

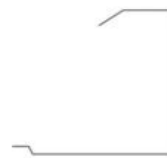

15

Spustenie stroja

1



Vyberte stroj z krabice.

2

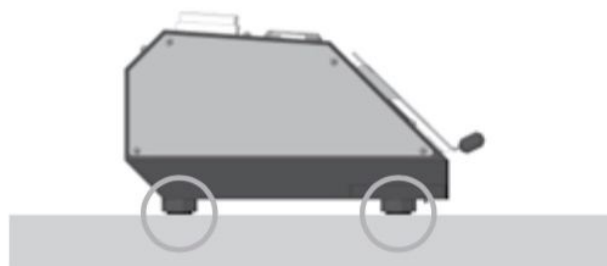

Usporiadajte pracovný stôl a uistite sa, že podporné nohy ležia na povrchu.

3



Zapojte napájací kábel do elektrickej zásuvky.

4



Prepnete TLAČIDLO NAPÁJANIA (2) do polohy (I).

Tlačidlo  sa rozsvieti.

Automatická prevádzka

1

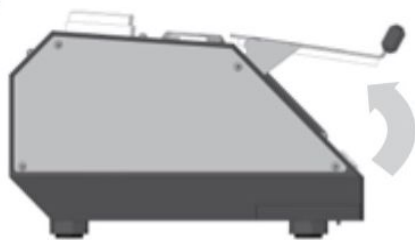

Zdvihnite POHYBLIVÝ KRYT (8)

2

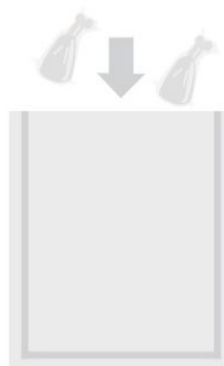

Naplníte požadované množstvo potravín do tašky vhodnej veľkosti (rôznej veľkosti nájdete na predajných miestach TRE SPADE).

3

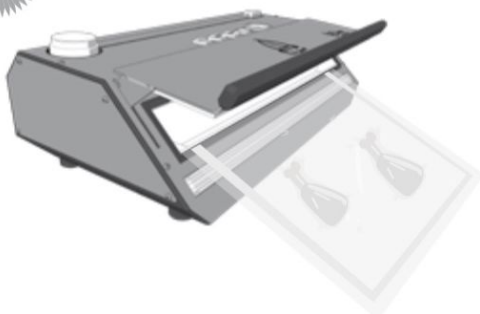

Vložte vrecko otvorom hore do komory

4



Zatvorte veko

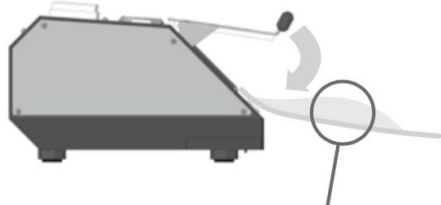

Udržujte obsah vaku mimo zváracie tyč

Veko zatlačte dolu a podržte dovtedy, kým sa vrecko nezačne splošťovať.



Automatická prevádzka môžete kedykoľvek zrušiť stlačením tlačidla **STANDBY (3)**. Balička sa potom vypne. Baliaci stroj preruší činnosť a vráti sa do svojej pôvodnej polohy.

Automatická prevádzka

5



Počkajte, až proces sania skončí, čo môžete sledovať na numerickom displeji

6



Spájkovanie končí, keď odpočítavanie na displeji dosiahne nulu.

7



8

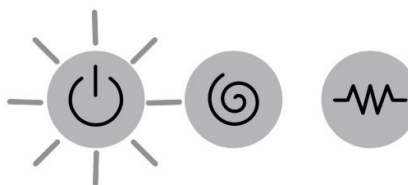

Pred začatím ďalší proces, počkajte, až sa rozsvieti tlačidlo **STANDBY (3)**.

Sáčok vyberte až po automatickom uvoľnení.

Ručná prevádzka

Účelom ručného cyklu je vytvoriť čiastočné vákuum, aby sa zabránilo poškodeniu niektorých citlivejších potravín (napr. bobule, mäkký chlieb, hlávkový šalát, mäkký syr atď.) spôsobených nadmerným znížením tlaku.

1

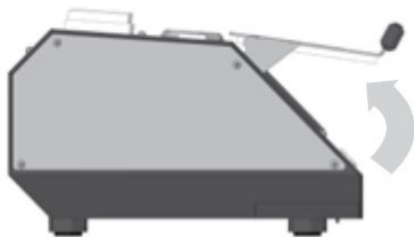

Zdvihnite POHYBLIVÝ KRYT (8)

2

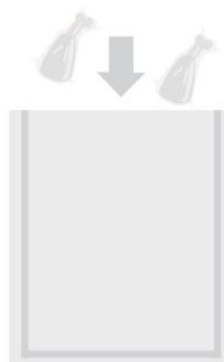

Naplňte požadované množstvo do tašky vhodnej veľkosti (rôznej veľkosti nájdete na predajných miestach TRE SPADE).

3

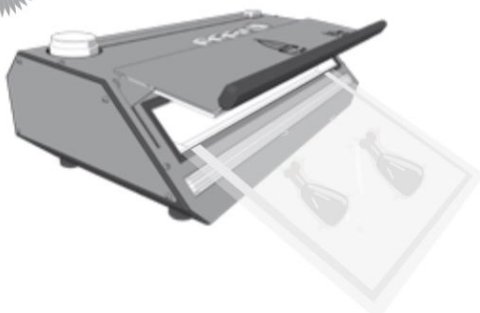

Vložte vrecko otvorom hore do komory

4



Zatvorte veko

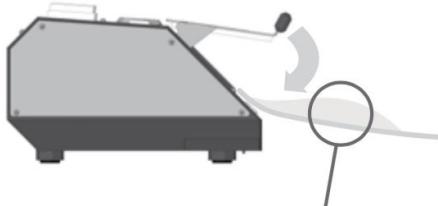

Stlačte a podržte dovtedy, kým sa vrecko nezačne splošťovať.



Udržujte obsah vaku mimo zváracie tyč.



Ručnú prevádzku môžete kedykoľvek zrušiť stlačením tlačidla **STANDBY (3)**. balička sa potom vypne, preruší činnosť a vráti sa do svojej pôvodnej polohy.

Ručná prevádzka



Stlačte tlačidlo SPÁJKOVANIE (5), keď to dosiahlo požadovanú úroveň sania, potom dôjde k spájkovaniu.

Poznámka: Začatím spájkovania sa zastaví nasávanie vzduchu z vaku, ale čerpadlo beží ďalej. V závislosti na tom, kedy stlačíte tlačidlo **SOLDER (5)**, možno zabrániť úplnému vákuu, takže v sáčku zostane minimálne množstvo vzduchu, aby balené potraviny neboli stlačené alebo zdeformované. Pamätajte, že čím menej vzduchu je v sáčku, tým dlhšie zostane jedlo trvanlivé. Pred začatím ďalšieho procesu počkajte, až sa rozsvieti tlačidlo **STANDBY (3)**. Sáčok vyberte až po automatickom uvoľnení.

7



8

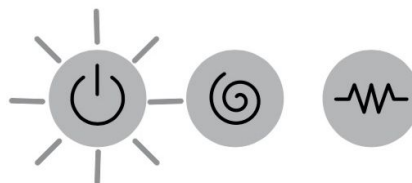

Pred začatím ďalšieho procesu počkajte, až sa rozsvieti tlačidlo STANDBY (3).

Sáčok vyberte až po automatickom uvoľnení.

Vákuové sanie fľaše

Táto metóda vytvára vákuum, ktoré premieňa akúkoľvek univerzálnu fľašu s kovovým vekom na vákuovú fľašu.



DÔLEŽITÉ

POZORNE DODRŽUJTE POKYNY V POPISE BALENÍ VENTILA PRE SPRÁVNE POUŽITIE VÁKUA VALCOV.

1



Vezmete štandardnú fľašu s kovovým viečkom



Vyčistite viečko zvnútra i zvonka, odstráňte štítky a lepidlá, ale nepoškriabte viečko.

2

Umiestnite ventil na určené miesto pripojenia spojky ventilu

3

Skontrolujte, či je ventil v správnej polohe

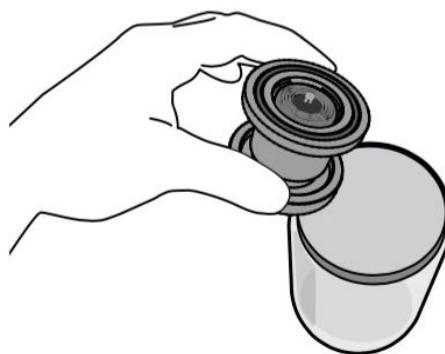
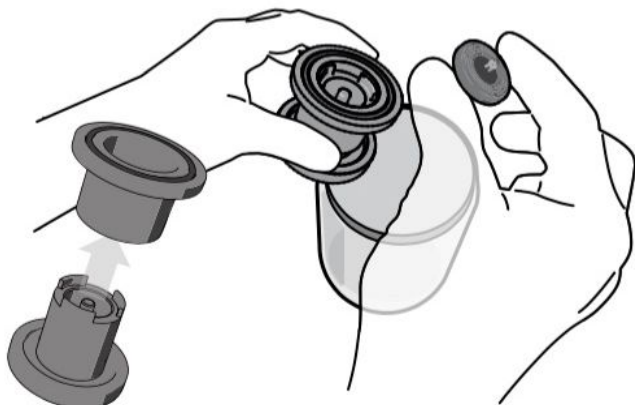

4

Umiestnite spojku ventilu do stredu uzáveru a pridržte ju dvoma prstami. Zhora zatlačte spojku ventilu nadol

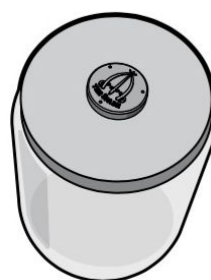
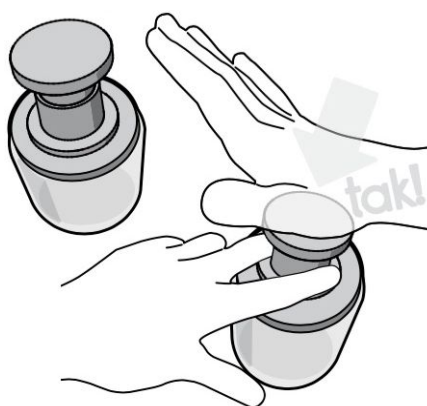

Potom demontujte spojku ventilu a skontrolujte, či je ventil Takao na viečku správne zasunutý.

Vákuové sanie fláše

(... a pevné riad)

5

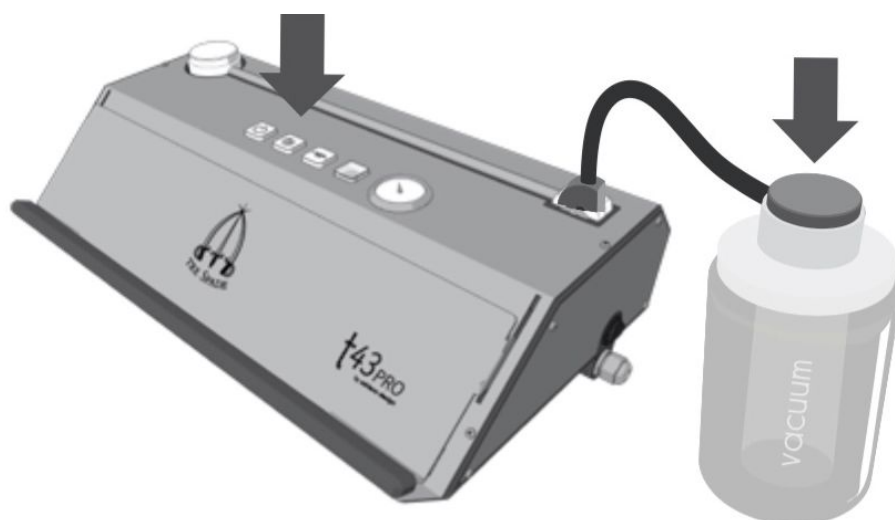

Umiestnite SACIA HLAVU (9) na viečko, zakryte ventil ľahkým tlakom a stlačte tlačidlo PUMP (4).

Tlačidlo SOLDER (5) sa rozsvieti, keď je dosiahnuté optimálne vákuo. Potom môžete zložiť hlavu.



Skontrolujte, či spojovacie hlavice správne sedí na viečku fľaše



Ručnú prevádzku môžete kedykoľvek zrušiť stlačením tlačidla STANDBY (3). Balička sa potom vypne. Baliaci stroj preruší činnosť a vráti sa do svojej pôvodnej polohy.



DÔLEŽITÉ

Nikdy nesejte kvapalinu priamo. Buďte opatrní pri vákuovom uzatváraní kvapalín.

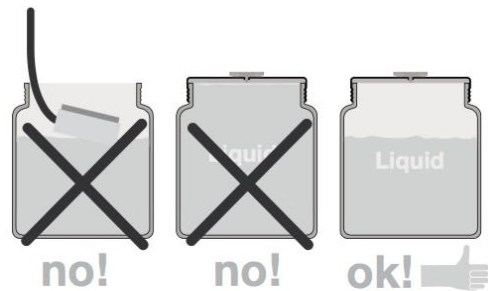

6

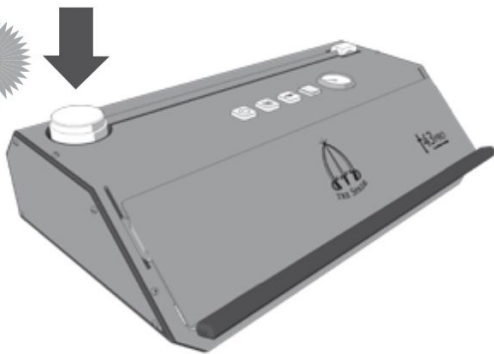

Opatrne vymeňte spojovacie hlavu tak, aby sacie prvok smeroval nadol, aby ste mohli v postupe pokračovať neskôr.

Nastavenie teploty zváracie tyče

1

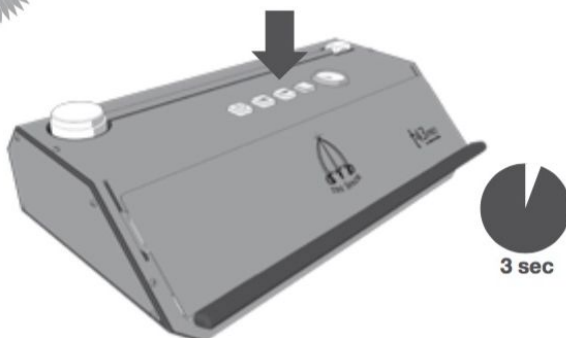

DÔLEŽITÉ: Vákuová zväračka je pripravená na použitie po opustení továrne. Ak používate dodané vrecká alebo iné vrecúška TRE SPADE, NIE JE potrebné žiadne úpravy.

Stlačte tlačidlo SOLDER (5) na 3 sekundy. Na číselnom displeji začne blikať teplota zväracie tyče.



Stlačte tlačidlo SOLDER (5) do troch sekúnd a požadovanú úroveň od 0 do 9, potom počkajte, až budú dáta zaznamenaná.

Poznámka: Upravte teplotu na základe hrúbky a vlastností vaku. Úroveň 5 sa odporúča pre zväranie vriec s hrúbkou 95 mikróvov (sú napríklad súčasťou zariadenia). Východiskové nastavenie vákuové zväračky je aj úroveň 5. Po nastavení zväracie tyče sa odporúča vykonať niekoľko testov, ako začnete baliť jedlo.

DÔLEŽITÉ Niekoľkonásobné procesy spájkovanie, najmä pri vysokých teplotách, môžu spôsobiť neopraviteľné poškodenie zariadenia. Ak to nie je nevyhnutné, nepoužívajte nastavenie vyššie ako úroveň 6 a pravidelne nepoužívajte sáčky hrubšie ako 95 mikróvov.

Čistenie

Ako bolo uvedené vyššie, spotrebič musí byť po každom použití alebo pred čistením vypnutý a odpojený od elektrickej siete. Utrite povrch zariadenia vlhkou handričkou. Prístroj nikdy nevystavujte priamemu prúdu vody ani ho neponárajte do vody. Nepoužívajte čistiace prostriedky ani odmasťovače. Vyberateľná kompresný komora je jedinou časťou, ktorú možno po vybratí zo spotrebiča umyť pod tečúcou vodou (neumývať V UMYVÁCKE).

Údržba

Zariadenie nevyžaduje pravidelnú údržbu. Okrem toho musí byť zariadenie po použití dôkladne vyčistené, aby bol zaistený jeho perfektný stav.

K údržbe a výmene používajte iba originálne náhradné diely, aby ste predišli problémom vyplývajúcim z rôznych typov výrobných metód. Ak použijete iné ako originálne náhradné diely, záruka zaniká a nepreberáme žiadnu zodpovednosť za zranenie osôb alebo škody na majetku. Objednávky nájdete na číslach na obrázku, ktoré označujú model a sériové číslo (sériové číslo nájdete na typovom štítku na spodnej strane spotrebiča).

Neúmyselné odstávky

V prípade, že sa stroj počas pracovného postupu vypne, odpojte napájanie zariadenia pred pokusom o určenie príčiny problému. K tomu vypnite spotrebič a vytiahnite sieťovú zástrčku (1) zo zásuvky. potom:

- Ak bolo vypnutie spôsobené výpadkom prúdu, počkajte, kým sa systém obnoví, a potom spojte jednotku k sieti.
- zistíte dôvod problému v obvode, obráťte sa na predajcu produktov, aby mohol výrobca zariadení skontrolovať készüléket





Poruchy

Problém	Navrhované riešenie
1 Balička sa nezapne	<ul style="list-style-type: none">• Uistite sa, že je stroj zapnutý, svieti tlačidlo * a je zapojený napájací kábel.
2 Zariadenie nezačne vytvárať vákuum vo vreciach	<ul style="list-style-type: none">• Skontrolujte, či je sacia hlava (9) správne umiestnená• Na začiatku procesu držte odnímateľné viečko (8) dostatočne dlho, aby sa sáčok vošiel na jeho obsah• Dávajte pozor, aby sa obsah vaku nedostal medzi pohyblivé večo (8) a zváracie tyč (10)• Ak je chybný vak, vymeňte ho
3 Zariadenie začne spájkovať, ale nevysával vzduch z vaku	<ul style="list-style-type: none">• Zaistite, aby otvorená polovica vaku bola vnútri komory pre uvoľnenie tlaku (11) na zváraciu tyč (10)
4 Zariadenie nasáva vzduch z vaku, ale nenapája	<ul style="list-style-type: none">• Skontrolujte obsah sáčku, či neobsahuje potraviny, ktoré majú tvrdé alebo špicaté časti, ktoré by mohli sáčok počas balenia prepichnúť (napr. syrové kože alebo kosti).• Vymeňte sáčok, pretože môže byť chybný
5 Pri spájkovaní sa vak roztaví	<ul style="list-style-type: none">• Uistite sa, že používate originálny tašky TRE SPADE• Skontrolujte, či ste náhodou nezmenili dobu zvárania; viď "Nastavenie teploty zváracie tyče"
6 Po pripojení začne stroj proces balenia bez použitia ovládacích prvkov	<ul style="list-style-type: none">• Počas posledného použitia bol spotrebič vypnutý kvôli výpadku prúdu alebo nebol správne vypnutý. Počkajte na ukončenie procesu alebo stlačte tlačidlo pohotovostného režimu (3). Baliaci stroj potom bude fungovať správne.
7 Zariadenie vykonáva sania a spájkovanie, ale vak sa otvára	<ul style="list-style-type: none">• Vymeňte sáčok, pretože môže byť chybný• Skontrolujte, či časť vrečka, kde by ste pájeli, nie je znečistená (napr. Mastnotou); V takom prípade postihnutú oblasť dôkladne očistite• Skontrolujte, či pri spájkovaní nie sú žiadne záhyby a či ste to urobili pri správnej teplote (pozri časť 4)• Niektoré čerstvé vákuovo balené potraviny (napr. fazuľa, zelené fazuľa, cuketa, čerstvé klobásky, čerstvý syr atď.) tvoria plyny, ktoré sa môžu uviaznuť v už uzavretom sáčku.• Skontrolujte, či ste náhodou nezmenili dobu zvárania; viď "Nastavenie teploty zváracie tyče"
8 Vákuový balič nevytvára vákuum vo fľašiach	<ul style="list-style-type: none">• Skontrolujte, či je viečko fľaše dokonale čisté zvnútra i zvonka a či pod ventilom a okolo neho nie sú zvyšky cudzích látok (potraviny, lepidlo, štítky).• Ďalšie podrobnosti nájdete v pokynoch dodaných s ventilmi
9 Fľaše po krátkej dobe strácajú vákuum	<ul style="list-style-type: none">• Niektoré čerstvé vákuovo balené potraviny (napr. fazuľa, zelené fazuľa, cuketa, čerstvé klobásky, čerstvý syr atď.) tvoria plyny, ktoré sa môžu uviaznuť v už vákuovanej fľaši.• Skontrolujte, či je viečko fľaše dokonale čisté zvnútra i zvonka a či pod ventilom a okolo neho nie sú zvyšky cudzích látok (potraviny, lepidlo, štítky).• Ďalšie podrobnosti nájdete v pokynoch dodaných s ventilmi













Doby skladovanie potravín

V nižšie uvedenom zozname sú uvedené doby skladovania vákuovo balených potravín.
Časy sú iba informatívne. Pre dokonalé skladovanie je pôvodný stav každej potraviny smerodajný



Izbová teplota (20 ° / + 25 ° C)

	za normálnych podmienok		
chlieb	2 dní		8 dní
suché sušienky	120 dní		360 dní
suché cestoviny / ryža	180 dní		360 dní
lieskové oriešky	120 dní		360 dní
múka / čaj / káva	120 dní		360 dní

V chladničke +3 / +5 °C

surové mäso	2-3 dní		6-9 dní
čerstvá ryba	1-3 dní		4-6 dní
salám	4-6 dní		20-25 dní
mäkký syr	5-7 dní		14-20 dní
pikantný syr	15-20 dní		30-60 dní
Parnezán / Grana Padano	20 dní		60 dní
surová zelenina	1-5 dní		7-20 dní
čerstvé ovocie	5-10 dní		14-20 dní
zeleninová polievka	2-3 dní		8-15 dní
cestoviny / rizoto / lasagne	2-3 dní		6-10 dní
uvarené mäso	3-5 dní		10-15 dní
Smotanový a čerstvý ovocný dort	2-3 dní		6-10 dní
iné koláče	5 dní		20 dní

V mrazničke -18°/-20° C

mäso	120 dní		480 dní
ryba	90 dní		360 dní
zelenina a ovocie	300 dní		720 dní

VAROVANIE:

Rast baktérií sa vo vákuu spomalí, ale nezastaví sa úplne. Niektoré potraviny by preto mali byť skladované v chladničke alebo mrazničke. Balené potraviny musia byť spotrebované v lehote uvedenej na ich obale.