

HASZNÁLATI ÚTMUTATÓ

GAMMO 10 és 23 literes rizsfőzők

Kérjük, olvassa át alaposan ezt a Használati útmutatót, használja a készüléket az előírásoknak megfelelően, a biztonsági szabályokat is betartva.

FONTOS! A gép módosítása, átalakítása, biztonsági elemek eltávolítása tilos, életveszélyes! Sem a gyártó, sem a forgalmazó nem vállal felelősséget a gép helytelen használatából eredő károkért.

1. A KÉSZÜLÉK FŐBB ELEMEI

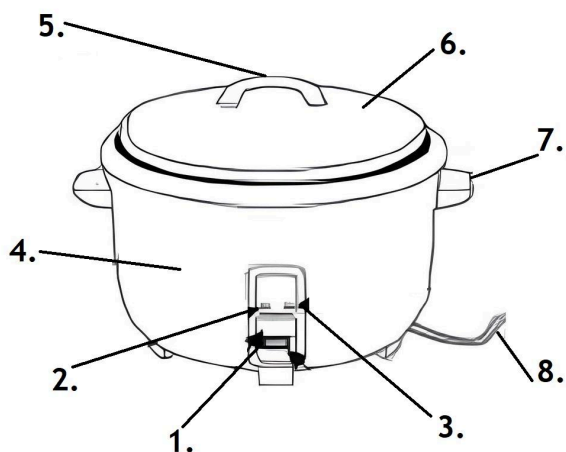

1. Funkció kapcsoló (Párolás/Melegentartás)
2. Párolás jelzőfény
3. Melegentartás jelzőfény
4. Külső burkolat
5. Fedél fogantyú
6. Fedél
7. Készülék fogantyú
8. Elektromos tápkábel

2. BIZTONSÁGI UTASÍTÁSOK

1. Ellenőrizze, hogy a hálózati feszültség és frekvencia megfelel a készülék adattábláján feltüntetett értékeknek, csatlakoztassa a készüléket földeléssel ellátott elektromos hálózathoz.
2. Tartsa mindig tisztán a belső főzőedény külső alját és a fűtőlapot: nem szabad a kettő közé bekerülnie semminek, nem szabad szennyezetnek lennie, mert az hibás működést okozhat.
3. Figyeljen mindig a főzőedény helyes behelyezésére, a helytelen összerakás meghibásodást, egyes alkatrészek kiegészítéséhez vezethet.
4. Ne használja a belső edényt nyílt lángon (pl. tűzhely), az edény eldeformálódhat.
5. Főzés közben ne érintse szabad kézzel a forró felületeket, égési sérülést okozhat.
6. Ne kapcsolja vissza, vagy ne erőltesse a fűtés üzemmódot, ha a fűtés kapcsoló automatikusan melegentartási módba már átváltott.
7. Tilos a készülék vízben áztatni vagy vízbe meríteni.
8. Használjon speciális műanyag vagy fakanalat a rizs kiszedéséhez, a belső edény tisztításakor pedig használjon mosogatószivacsot, vagy puha törlőkendőt.
9. Ha a tápkábel megsérült, a cserét csak szakember végezheti el.
10. Ne vegye ki a főtt rizssel tele belső főzőedényt (főleg a nagyobb 23 literes modell esetén): a hirtelen hősokk miatt eldeformálódhat!

3. HASZNÁLATI ÚTMUTATÓ

1. Mossa meg a rizst.

Tegye a tiszta rizst egy (külön) edénybe és öntsön bele megfelelő vízmennyiséget (ajánlott: egy csésze rizs, másfél csésze víz arányban).

FONTOS: a rizs mosásához használjon másik edényt.

Ha a belső főzőedényt használja a rizs mosáshoz, az edény külső alja megsérülhet.

Ilyenkor a főzőedény nem tud szorosan a fűtőlaphoz tapadni, a rizsfőző pedig nem tud megfelelően párolni. A rizs odaéghet, az edény megsérülhet, a készülék meghibásodhat.

2. A belső főzőedény behelyezése

Törölje át alaposan szárazra a főzőedény felületét (különösen az alját kívül-belül).

Helyezze a főzőedényt a készülékbe, majd forgassa át azt úgy, hogy az alja szorosan érintkezzen a fűtőlappal.

3. A fedél felhelyezése

Egyengesse el egyenletesen a főzőedényben lévő rizst, lepje el a víz, majd helyezze fel biztonságosan a rizsfőző fedelét.

4. Elektromos csatlakozás

Csatlakoztassa a készüléket egy földeléssel ellátott, a készülék adattábláján lévő teljesítménynek is megfelelő elektromos aljzatba.

FONTOS: ha csatlakoztatás után nem kapcsoljuk a készüléket "COOK" (FŐZÉS) funkcióba, úgy a készülék alapértelmezetten "WARM" (MELEGENTARTÁS) üzemmódba kapcsol.

Ha a "COOK" (FŐZÉS) üzemmódnál a jelzőfény villog, 3 perc után átkapcsol "WARM" (MELEGENTARTÁS) üzemmódra.

5. A rizs főzése

1. Nyomja meg Főzés gombot, a "COOK" (FŐZÉS) funkció bekapcsol, a rizs párolása elkezdődik
2. Ha nagyobb mennyiségű rizst főzünk, és egyes rizsszemek nem párolódtak meg teljesen, akkor főzés közben távolítsa el a fedelet és alulról felfelé, belülről kifelé haladva keverje össze a párolás alatt lévő rizst.
3. Amikor a rizs megfőtt, a fűtéskapcsoló kikapcsol, majd a "WARM" (MELEGENTARTÁS) jelzőfény világít, ez az automatikus melegen tartás állapotát mutatja.
A melegen tartás üzemmód addig aktív, amíg nem kapcsolja ki a készüléket.

6. Leves főzése, zabkása, egyéb ételek párolás

Ha az adott étel kellő idő alatt elkészült, kapcsoljon át manuálisan a fűtés üzemmódról a melegen tartás üzemmódra.

7. Használat után távolítsa el az elektromos dugvillát.